

QUINCAILLERIE SUR ESCALIER DE BASE

+
Quincaillerie supplémentaire rajoutée suivant les options

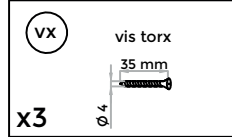
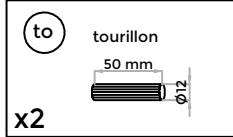
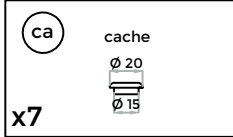
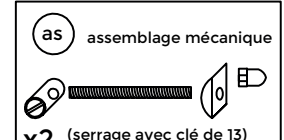
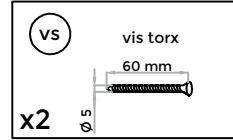
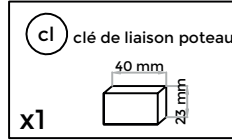
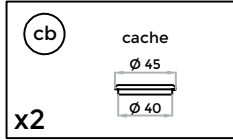
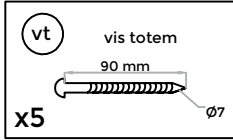

ATTENTION : Tous les **TOURILLONS** de liaison des limons doivent être **IMPERATIVEMENT COLLES** faute de quoi nous déclinons toute responsabilité quant à la stabilité et la résistance de nos escaliers.

1

Vérifier la hauteur à franchir, contrôler le niveau à l'aplomb de l'arrivée jusqu'au départ de l'escalier et ajuster la 1^o marche ainsi que les poteaux en fonction.

2

*Tige filetée à mettre en place avant d'assembler les limons.

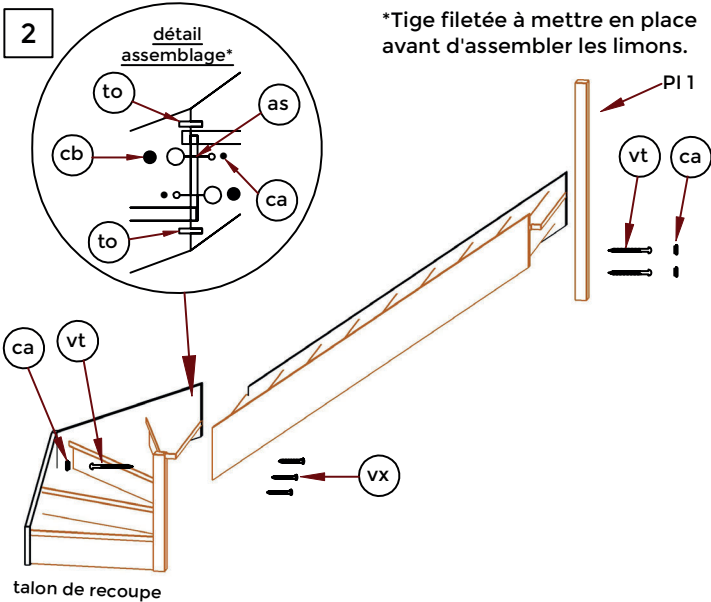

Assembler la volée avec le quartier.
Coller et visser (vx) la contremarche contre la marche.
Monter le poteau d'arrivée (PI 1) contre le limon.

3

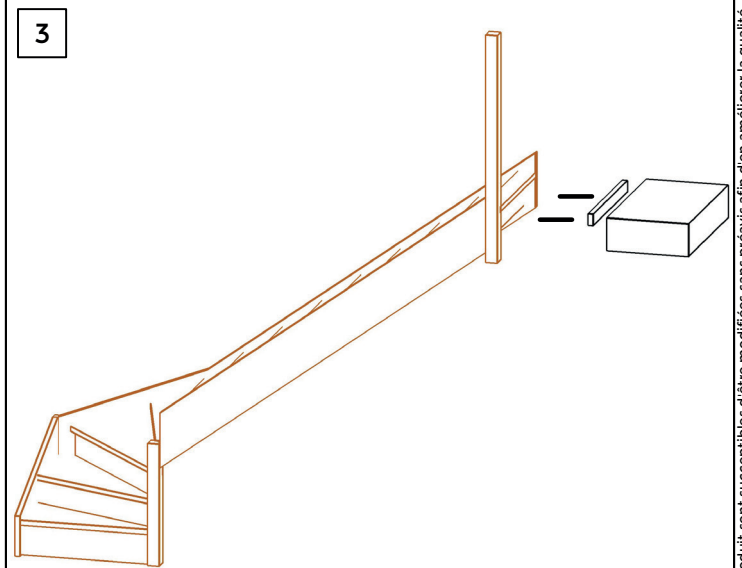

Fixer le tasseau contre la dalle (chevilles + vis non fournies).
Poser l'escalier contre la dalle.

4

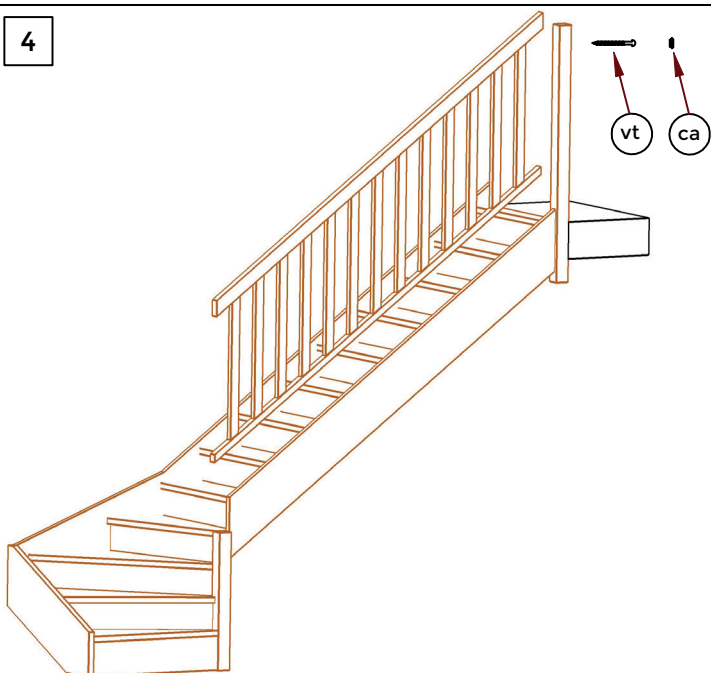

Monter le garde corps rampant (avant trou $\varnothing 5$ prof 30).

5

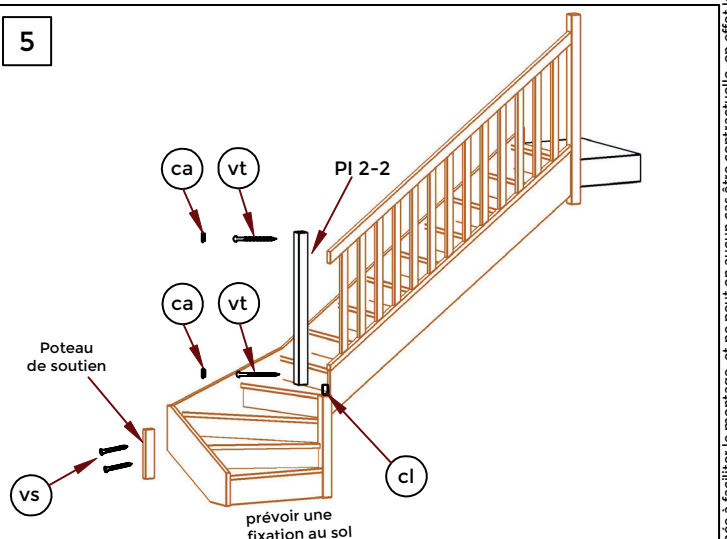

Fixer le poteau intérieur n°2 haut (PI 2-2) contre le limon.
Repérer l'avant trou dans la main courante.
Démonter le poteau.
Percer l'avant trou ($\varnothing 5$ prof 30).
Remonter le poteau (ne pas oublier la clé de liaison).
Fixer le poteau de soutien dans l'angle du quartier.