

QUINCAILLERIE SUR ESCALIER DE BASE

+
Quincaillerie supplémentaire rajoutée suivant les options

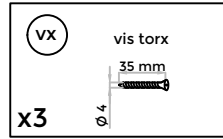
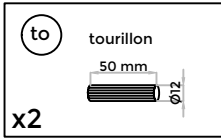
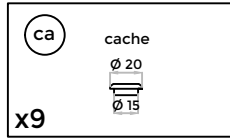
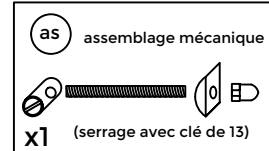
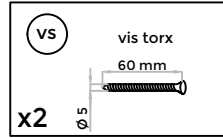
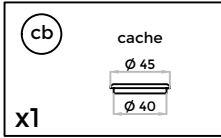
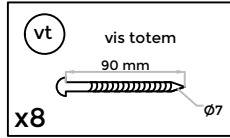

ATTENTION : Tous les **TOURILLONS** de liaison des limons doivent être **IMPERATIVEMENT COLLES** faute de quoi nous déclinons toute responsabilité quant à la stabilité et la résistance de nos escaliers.

1

Vérifier la hauteur à franchir, contrôler le niveau à l'aplomb de l'arrivée jusqu'au départ de l'escalier et ajuster la 1^o marche ainsi que les poteaux en fonction.

2

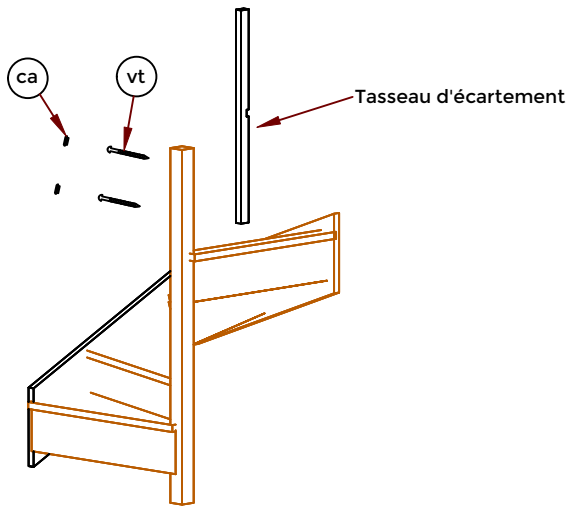

Recouper le tasseau d'écartement par rapport à l'épaisseur de la dalle.
Fixer le tasseau d'écartement contre le poteau d'arrivée (PI 1).

3

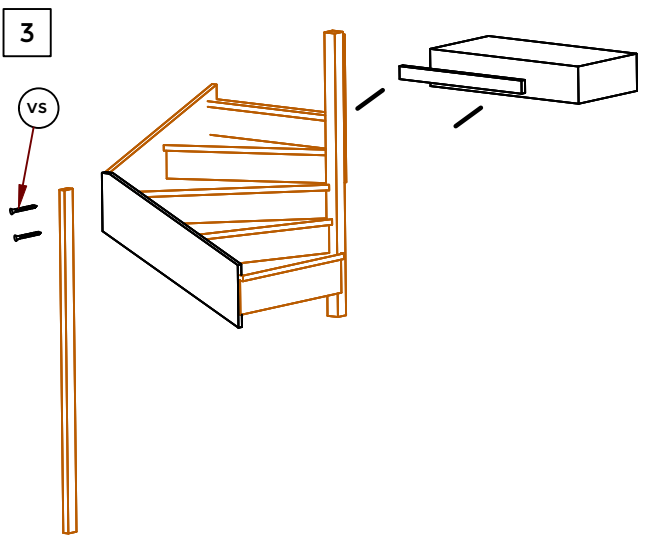

Fixer le tasseau contre la dalle (chevilles + vis non fournies).
Monter la partie haute contre la dalle.
Fixer le poteau de soutien dans l'angle du quartier.

4

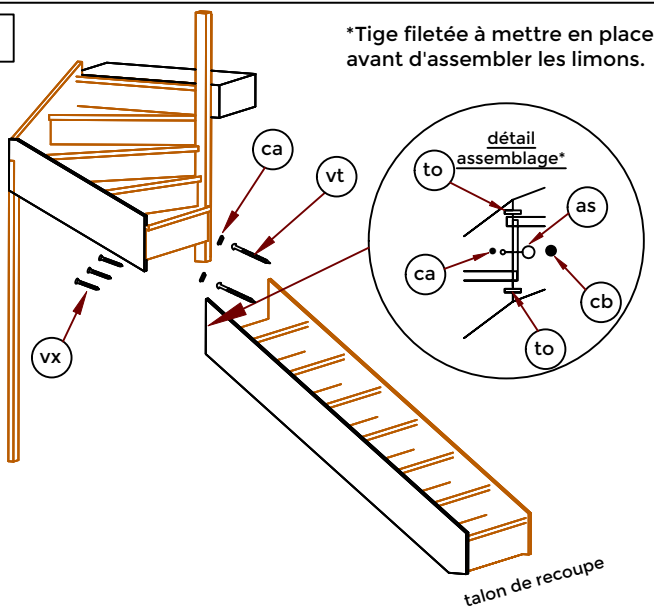

Ajuster la 1^o marche en fonction de la hauteur à franchir.
Assembler le quartier haut avec la volée basse.
Coller et visser (vx) la contremarche contre la marche.

5

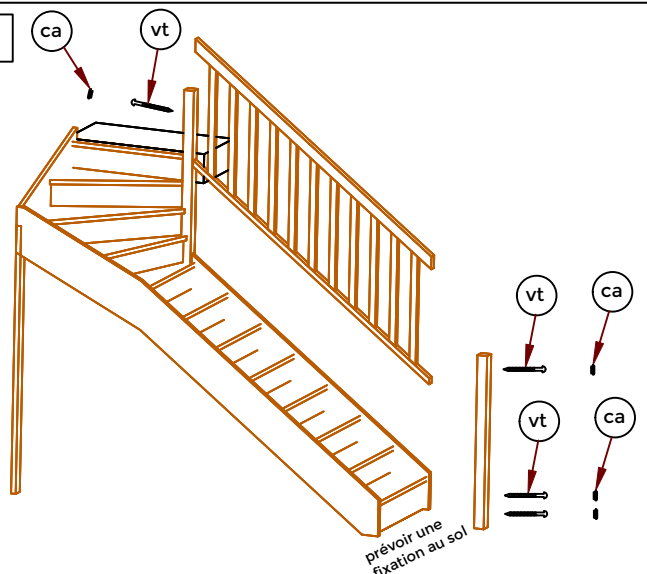

Monter le garde corps rampant et le poteau de départ.
Repérer l'avant trou (Ø 5 prof 30).
Démonter le garde corps rampant et le poteau.
Percer l'avant trou (Ø 5 prof 30).
Remonter l'ensemble.